

Volvo Construction Equipment  
Building Tomorrow



# SD45B

Volvo-Erdbauwalzen 4,9 t 55 kW



# Leistung aus Leidenschaft

Wir von Volvo Construction Equipment machen nicht einfach nur einen Job. Wir entwickeln Produkte und Dienstleistungen, die die Produktivität steigern. Wir sind zuversichtlich, dass wir für Branchenspezialisten die Kosten senken und den Gewinn erhöhen können. Als Teil des Volvo-Konzerns arbeiten wir leidenschaftlich an innovativen Lösungen, die Ihnen helfen, intelligenter, nicht härter, zu arbeiten.

## Mit uns schaffen Sie mehr

Mit weniger mehr schaffen ist ein Markenzeichen von Volvo Construction Equipment. Hohe Produktivität gehört schon seit langem mit niedrigem Energieverbrauch, Bedienungsfreundlichkeit und Zuverlässigkeit zusammen. Bei den geringen Kosten über die gesamte Lebensdauer ist Volvo eine Klasse für sich.

## Genau für Ihre Anforderungen gemacht

Es kommt darauf an, Lösungen für die speziellen Anforderungen verschiedener Anwendungen der Branche zu entwickeln. Innovation bedeutet häufig Hightech – jedoch nicht immer zwingend. Einige unserer besten Ideen waren sehr einfach – ausgehend von einem klaren, tiefen Verständnis des Arbeitsalltags unserer Kunden.



## In 180 Jahren kann man viel lernen

Über die Jahre hat Volvo Lösungen hervorgebracht, die den Einsatz von Baumaschinen revolutioniert haben. Kein anderer Name wird stärker mit Sicherheit in Verbindung gebracht als Volvo. Die Fahrer und andere Mitarbeiter zu schützen sowie die Umweltauswirkungen so gering wie möglich zu halten, gehört zu unseren traditionellen Werten, die auch weiterhin unsere Produktentwicklungsphilosophie prägen.

## Wir sind auf Ihrer Seite

Wir setzen bei der Marke Volvo auf die Besten. Volvo ist ein echtes globales Unternehmen. Wir stehen auf Abruf bereit, um unsere Kunden schnell und effizient zu unterstützen – jederzeit und überall.

## Wir haben eine Leidenschaft für Leistung.



Volvo Trucks



Renault Trucks



Mack Trucks



UD Trucks



Volvo Buses



Volvo Construction Equipment



Volvo Penta



Volvo Financial Services

# Der Alleskönner

Maximieren Sie die Rendite Ihrer Investition mit dem Volvo SD45B Erdbauwalzenverdichter, um die Rentabilität zu steigern und niedrige Gesamtbetriebskosten zu gewährleisten. Der leistungsstarke Erdbauwalzenverdichter ist das Komplettpaket und bietet eine hervorragende Verdichtungsleistung und eine unerreichte Vielseitigkeit. Der SD45B wurde für den Einsatz in engen Räumen entwickelt und ist der beste Partner für die Entwicklung von Gewerbe- und Wohngebäuden, Versorgungsleitungen, Zufahrten und Landschaftsbauarbeiten.

## Steigungen? Kein Problem!

Dank dem vollintegrierten Traktionssystem und ihrer hervorragenden Kletterfähigkeiten sind mit der SD45B selbst schwer zugängliche Bereiche der Baustelle in schwierigen Anwendungen erreichbar. Das Standard-Vollzeit-System in Verbindung mit dem NoSPIN®-Differential begrenzt das Rad und / oder die Walzendrehung, was die Sicherheit und Produktivität bei steilen Steigungen oder rutschigen Oberflächen verbessert.



## Mehr Arbeit, weniger Durchläufe

Die leistungsfähige Walze sorgt für niedrige Betriebskosten – darauf können Sie sich verlassen. Der SD45B kombiniert hohe Zentrifugalkraft, hohe Amplitude und ein schweres Walzengewicht um eine ausgezeichnete Verdichtung zu ermöglichen, damit Sie die geforderte Materialdichte in weniger Durchläufen treffen können. Vermeiden Sie eine Überkompaktierung dank des automatischen Vibrationssystems, das die Vibrationen abstellt, wenn die Maschine in den neutralen Zustand zurückgekehrt ist, um die Bedienbarkeit weiter zu verbessern.



## Mehr Leistung, weniger Kosten

Der Volvo Stufe V Motor liefert ein hohes Drehmoment bei niedrigen Drehzahlen und garantiert eine überlegene Leistung bei geringem Kraftstoffverbrauch. Die automatische Leerlauf-Funktion reduziert die Motordrehzahl auf Leerlauf, wenn die Steuerung länger als fünf Sekunden inaktiv ist, wodurch der Kraftstoffverbrauch verringert wird. Die passive Regeneration steigert die Produktivität durch die automatische Reinigung der Filter ohne Bedieneingabe oder ohne Auswirkung auf die Leistung.



## Volvo gibt Ihnen die Kontrolle

Die zertifizierte 1 x 1 m große ROPS/FOPS-Sicherheitsüberdachung schützt den Fahrer, ohne seine Sicht zu behindern. Dies schützt den Fahrer und andere Personen an der Baustelle. Alle Bedienelemente befinden sich im Komfortbereich des Bedieners und sind vom verstellbaren Sitz aus erreichbar. Da diese Steuerungen bei den größeren Erdbauwalzenmodellen von Volvo zu finden sind, können Sie die Bedienelemente aus einem größeren Kreis wählen.





# VIELSEITIG EINSETZBAR

Sichern Sie mit dem SD45B eine solide Stabilität in verschiedenen Bereichen, mit Schwingungen bis zu 12° der und Rahmenschwankungen von 41° der in jede Richtung. Die vielseitige Maschine manövriert sich auch auf engem Raum mühelos und ist damit das ideale Gegenstück für Grabenarbeiten. Passen Sie die exakte Anwendung und den Materialtyp mit dem optionalen Volvo Räum- Planierschild und Stampffußschalensatz an, um seine Leistung zu optimieren.



# VON GRUND AUF EFFIZIENT

Bei der Wartung ist der einfache Zugriff entscheidend. Deshalb bietet der SD45B eine schnelle und sichere Wartung vom Boden aus. Die kippbare Plattform und die klappbare Motorhaube ermöglichen den Zugang zu allen Servicepunkten und Hauptkomponenten. Eine Beschilderung mit Wartungsplan identifiziert Wartungsbedürfnisse für einen schnellen Routineservice und minimale Wartungskosten.

# Kosten senkend

Der Volvo SD45B Erdbauwalzenverdichter ist für eine lange Betriebszeit konstruiert. Dank des Zugangs zum Boden und der einfachen Transportmöglichkeit können Sie in kürzester Zeit wieder arbeiten. Profitieren Sie von unserem Händlernetzwerk, um sicherzustellen, dass Ihr Kompaktierer maximalen Gewinn und Wachstum für Ihr Unternehmen erzielt.

## Schnell ans Werk

Mit der vielseitigen SD45B bewegen Sie sich schnell und sicher auf der Baustelle. Dank seiner kompakten Größe kann der Verdichter schnell auf ein Transportfahrzeug geladen werden und entspricht den Sicherheitsbestimmungen, ohne dass Komponenten entfernt werden müssen. Der zweiteilige, montierbare Stampfußschalensatz kann in weniger als einer Stunde installiert oder entfernt werden und passt auf jeden SD45 Erdbauwalzenverdichter.



## Wir sind da, wenn Sie uns brauchen

Ihr Volvo-Händler vor Ort kann Ihnen jederzeit Volvo-Originalteile aus seinem Bestand liefern, damit Ihre Maschine die bekannte Volvo-Qualität behält. Mit unserer umfangreichen Händlerabdeckung und unseren geschulten Technikern verfügen wir über ein umfassendes Netzwerk, um Sie umfassend mit lokalen Fachkenntnissen und globaler Erfahrung zu unterstützen.



## Ständige Verbesserungen

Mit MATRIS kann Ihr Volvo-Händler Ihre Maschinenbetriebsdaten analysieren und Ihnen mögliche Verbesserungen aufzeigen. Reduzieren Sie die Wartungskosten, erhöhen Sie die Lebensdauer und optimieren Sie Ihren Betrieb mit der Volvo patentierten Diagnosesoftware.



## Service-Kosten unter Kontrolle

Mit den verschiedenen Servicevereinbarungen und Lösungen für vorbeugende Wartung, sämtliche Reparaturen sowie verschiedene Verfügbarkeits-Services helfen wir Ihnen, rentabel zu wirtschaften. Volvo verwendet die neueste Technologie, um den Maschinenbetrieb und den Status zu überwachen, und gibt Ihnen den Ratschlag, den Sie benötigen, um die Maschinenverfügbarkeit zu maximieren.



# Kleine Maschine, große Leistung

## VIELSEITIGKEIT FÜR ALLE IHRE ARBEITEN

Ob in engen Räumen oder in schwierigem Gelände, der SD45B bietet solide Stabilität und Vielseitigkeit.

### Entworfen, um zu klettern

Das Standard-Vollzeit-Traktionssystem von Volvo, in Verbindung mit dem NoSPIN®-Differential hat eine hervorragende Leistungsfähigkeit.

### Mehr Leistung, weniger Kosten

Steigern Sie die Produktivität ohne Kompromisse bei den Kosten des Volvo-Motors mit automatischer Leerlauf- und passiver Regeneration.

### Mehr Arbeit, weniger Durchläufe

Erreichen Sie die Dichte in weniger Durchläufen mit hoher Zentrifugalkraft, hoher Amplitude und schwerem Walzengewicht.

### Schneller Zugang für Ihre Arbeiten

Bewegen Sie sich im transportablen SD45B schnell um die Baustelle und wandeln Sie die Walze in weniger als einer Stunde von Glatt in Stampfuß um.







### **Volvo gibt Ihnen die Kontrolle**

Reduzieren Sie Ermüdung durch Rundumsicht, den verstellbaren Sitz und die leicht erreichbaren Bedienelemente.

### **EFFIZIENT VON GRUND AUF**

Optimieren Sie die Service-Effizienz mit der klappbaren Motorhaube und der neigbaren Fahrerplattform für einen schnellen Zugang von dem Boden aus.

### **Unterstützung, auf die Sie sich verlassen können**

Stellen Sie sicher, dass Ihre Maschine ihre Leistung beibehält indem Sie Original Volvo Teile, von Ihrem Volvo Händler verwenden.

### **Servicekosten im Blick**

Kundenbetreuungsverträge bieten vorbeugende Wartung, Komplettreparaturen und Betriebsservicedienste an, um die Kosten zu senken.

### **Nie aufhören zu verbessern**

Reduzieren Sie die Wartungskosten, erhöhen Sie die Lebensdauer und optimieren Sie den Betrieb mit der Volvo Diagnosesoftware MATRIS.

# Volvo SD45B im Detail

Modell	SD45B			
	Glatt	Stampffuß		
<b>Maschinengewichte (inkl. Kabine &amp; Innenabstreifer)</b>				
Betriebsgewicht (CECE)	kg	4 948	5 288	
Statisches Gewicht @ Bandage	kg	2 449	2 789	
Statisches Gewicht @ Reifen	kg	2 497	2 497	
Transportgewicht	kg	4 854	5 197	
<b>Bandage</b>				
Breite	mm	1 372	1 372	
Durchmesser	mm	1 001	1 001	
Manteldicke	mm	20	20	
Durchmesser über Standfüße	mm	-	1 153	
Stampffuß	Anzahl von	-	63	
Höhe Stampffüße	mm	-	73	
Stampffußfläche	cm <sup>2</sup>	-	75,88	
<b>Vibration</b>				
Frequenz	Hz	30,8/27,5	30,8/27,5	
Zentrifugalkraft	Hohe Frequenz	kN	93	93
	Niedrige Frequenz	kN	75	75
Nennamplitude	Hohe Frequenz	mm	1,99	1,71
	Niedrige Frequenz	mm	1,99	1,71
<b>Fahrtrieb</b>				
Typ	Hydrostatischer, einstufiger Motor an einer Planetenachse mit Strömungsteiler und LSHT Motor für den Walzenantrieb			
Reifen	12.4-28 8PR	12.4-24 8PR R1		
Bandagenantrieb	Motor mit niedriger Drehzahl und hohem Drehmoment			
<b>Fahrgeschwindigkeit</b>				
Geschwindigkeit	Hoch	km/h	0-9,1	0-9,1
<b>Motor</b>				
Hersteller / Modell	Volvo D3.3H			
Motortyp	4 Zylinder, Direkteinspritzung, Turbolader, gekühlte EGR			
Nennleistung @ 2 200 r/min	KW	55	55	
<b>Elektrische Anlage</b>				
Spannung (negative Masse)	Volt	12		
Lichtmaschine	A	90		
Batterien	CCA	750		
<b>Bremsen</b>				
Service	Hydrostatisch			
Feststellbremse / Sekundär	Federkraftbetätigt, hydraulisch auf Achse gelöst			
<b>Sonstiges</b>				
Einschlagwinkel	°	41		
Pendelwinkel	°	12		
Füllmenge Kraftstofftank	l	101,3	101,3	
Füllmenge Hydrauliktank	l	96,1	96,1	
Steigfähigkeit (theoretisch)	%	45	41,1	
<b>Garantierter Schallpegel</b>				
Innenschall, gemäß ISO 11203:2009	L <sub>pA</sub> dB	87		
Außenschall, gemäß Richtlinie 2000/14/EG	L <sub>WA</sub> dB	106		

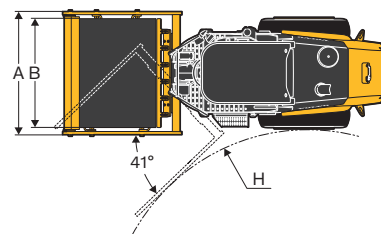
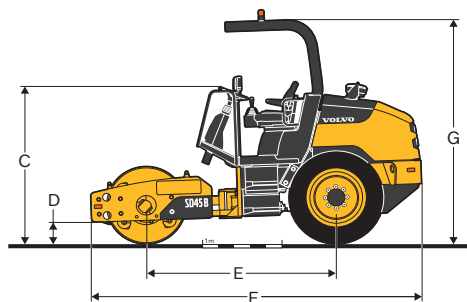

## ABMESSUNGEN

	Einheit	SD45B	
		Glattbandage	Stampffußbandage
A	mm	1 550	1 550
B	mm	1 372	1 372
C	mm	1 995	2 080
D	mm	305	368
E	mm	2 400	2 400
F	mm	4 181	4 181
G	mm	2 830	2 919
H	mm	2 569	2 569

# Ausrüstung

## SERIENAUSSTATTUNG

Antriebsregelung  
 Auto-Vibration  
 Volvo Standard ROPS  
 Variable Frequenz\*  
 Vollgefederter Sitz  
 Kippbare Kabine für Service  
 Sicherheitsgurt mit Aufrollautomatik  
 Sicherheitsgurtalarm  
 Bediener-Anwesenheitsschalter  
 Externe abschließbare Kraftstofffüllung  
 Kippbares und ausziehbares Lenkrad  
 Rückfahralarm  
 Checkliste für täglichen Service  
 12 Volt Stromanschluss  
 Walzenisolierung  
 Hohe Bodenfreiheit  
 Integrierte Haltebremse  
 Haltebremsen Testfunktion  
 Rutschfeste Handläufe  
 Zweistufiger Luftansaugfilter  
 Ballastreifen für die Stabilität  
 Robustes Gestell  
 Motorlüfter Schutz  
 Bedienerplattformisolierung  
 Glattbandage  
 Kraftstofffilter  
 Walzenschaber  
 Glühkerzen  
 ECO-Modus\*  
 Hörbarer Alarm

\*Standard auf allen Maschinen außer denen mit Planierschild

## SONDERAUSSTATTUNG

Innenschaber  
 Stampffußbandage  
 Anschraubbarer Stampffußschalensatz  
 Premium Stoßfänger  
 Arbeitsbeleuchtung  
 Rundumleuchte  
 Vandalensichere Abdeckung  
 Verbandkastenhalterung  
 Lenkrad Spinner-Satz  
 Reifen - Diamantprofil  
 Reifen - Traktionsprofil  
 Abschleppventil  
 Spezialfarbe  
 Biologisch abbaubares Öl  
 Nivelier Planierschild  
 Lebenslange Garantie auf das Gestell  
 Lufteinlass Vorreiniger  
 Hydraulische Testanschlüsse

## AUSWAHL ZUSÄTZLICHER VOLVO-SONDERAUSSTATTUNG

### Montierbarer Stampffußschalensatz



### Räum- Planierschild



### Walzen- Innenschaber



### Arbeitsbeleuchtung



### Rundumleuchte



Es sind nicht alle Produkte auf allen Märkten erhältlich. Im Rahmen unserer ständigen Verbesserungsmaßnahmen behalten wir uns das Recht vor, Spezifikationen und Ausführungen ohne Vorankündigung zu ändern. Die Abbildungen zeigen nicht zwingend die Standardversion der Maschine.



**VOLVO**

Volvo Construction Equipment  
volvoce.com